

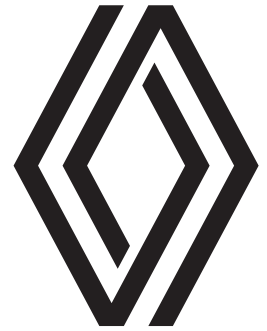

weitere Modellinfos



# RENAULT MASTER KASTENWAGEN

## Preisliste

Preise gültig ab 01.01.2026

Datenstand 18.02.2026



# Kastenwagen Einzelkabine Frontantrieb

## Preise

Unverbindlich empfohlener Verkaufspreis in € zzgl max € 350 Auslieferungspauschale

	Bestellcode	maximale Nutzlast in kg	Nettopreis ohne Optionen	CO <sup>2</sup> in g/km	Bruttopreis 2025
<b>L2H2 (Radstand mittel, Hochdach Einzelbereifung), 10,8m<sup>3</sup>, Laderaum L x B x H = 3225 x 1789 x 1885 mm</b>					
Kastenwagen L2H2 3,3t Blue dCi 105 Euro6ebis	TFH 1 222X1M	1126	32 400,00	192	38 880,00
Kastenwagen L2H2 3,3t Blue dCi 130 Euro6ebis	TFH 1 222X2M	1125	33 900,00	194	40 680,00
Kastenwagen L2H2 3,3t Blue dCi 150 Euro6ebis	TFH 1 222X3M	1124	35 100,00	194	42 120,00
Kastenwagen L2H2 3,3t Blue dCi 150 Automatik Euro6ebis	TFH 1 222X3A	1113	37 400,00	203	44 880,00
Kastenwagen L2H2 3,3t Blue dCi 170 Euro6ebis	TFH 1 222X4M	1126	36 300,00	194	43 560,00
Kastenwagen L2H2 3,3t Blue dCi 170 Automatik Euro6ebis	TFH 1 222X4A	1113	38 600,00	203	46 320,00
Kastenwagen L2H2 3,5t Blue dCi 105 Euro6ebis	TFH 1 223X1M	1326	32 900,00	193	39 480,00
Kastenwagen L2H2 3,5t Blue dCi 130 Euro6ebis	TFH 1 223X2M	1326	34 400,00	195	41 280,00
Kastenwagen L2H2 3,5t Blue dCi 150 Euro6ebis	TFH 1 223X3M	1326	35 600,00	195	42 720,00
Kastenwagen L2H2 3,5t Blue dCi 150 Automatik Euro6ebis	TFH 1 223X3A	1313	37 900,00	205	45 480,00
Kastenwagen L2H2 3,5t Blue dCi 170 Euro6ebis	TFH 1 223X4M	1326	36 800,00	195	44 160,00
Kastenwagen L2H2 3,5t Blue dCi 170 Automatik Euro6ebis	TFH 1 223X4A	1313	39 100,00	204	46 920,00
Kastenwagen L2H2 3,5t Blue dCi 170 EuroVIe (für schwere Umbauten, unvollständiges Fahrzeug)	TFH 1 223V4M	1326	36 800,00	292	44 160,00
Kastenwagen extra L2H2 3,3t Blue dCi 105 Euro6ebis	TFH 2 222X1M	1112	34 100,00	192	40 920,00
Kastenwagen extra L2H2 3,3t Blue dCi 130 Euro6ebis	TFH 2 222X2M	1112	35 600,00	194	42 720,00
Kastenwagen extra L2H2 3,3t Blue dCi 150 Euro6ebis	TFH 2 222X3M	1112	36 800,00	194	44 160,00
Kastenwagen extra L2H2 3,3t Blue dCi 150 Automatik Euro6ebis	TFH 2 222X3A	1092	39 100,00	204	46 920,00
Kastenwagen extra L2H2 3,3t Blue dCi 170 Euro6ebis	TFH 2 222X4M	1112	38 000,00	194	45 600,00
Kastenwagen extra L2H2 3,3t Blue dCi 170 Automatik Euro6ebis	TFH 2 222X4R	1092	40 300,00	204	48 360,00
Kastenwagen extra L2H2 3,5t Blue dCi 105 Euro6ebis	TFH 2 223X1M	1312	34 600,00	193	41 520,00
Kastenwagen extra L2H2 3,5t Blue dCi 130 Euro6ebis	TFH 2 223X2M	1312	36 100,00	195	43 320,00
Kastenwagen extra L2H2 3,5t Blue dCi 150 Euro6ebis	TFH 2 223X3M	1312	37 300,00	195	44 760,00
Kastenwagen extra L2H2 3,5t Blue dCi 150 Automatik Euro6ebis	TFH 2 223X3A	1292	39 600,00	205	47 520,00
Kastenwagen extra L2H2 3,5t Blue dCi 170 Euro6ebis	TFH 2 223X4M	1310	38 500,00	196	46 200,00
Kastenwagen extra L2H2 3,5t Blue dCi 170 Automatik Euro6ebis	TFH 2 223X4A	1290	40 800,00	205	48 960,00
<b>L3H2 (Radstand lang, Hochdach, Einzelbereifung), 13,0m<sup>3</sup>, Laderaum L x B x H = 3857 x 1789 x 1885 mm</b>					
Kastenwagen L3H2 3,3t Blue dCi 130 Euro6ebis	TFH 1 322X2M	1053	34 900,00	196	41 880,00
Kastenwagen L3H2 3,3t Blue dCi 150 Euro6ebis	TFH 1 322X3M	1053	36 100,00	196	43 320,00
Kastenwagen L3H2 3,3t Blue dCi 150 Automatik Euro6ebis	TFH 1 322X3A	1033	38 400,00	207	46 080,00
Kastenwagen L3H2 3,3t Blue dCi 170 Euro6ebis	TFH 1 322X4M	1053	37 300,00	196	44 760,00
Kastenwagen L3H2 3,3t Blue dCi 170 Automatik Euro6ebis	TFH 1 322X4A	1033	39 600,00	207	47 520,00
Kastenwagen L3H2 3,5t Blue dCi 130 Euro6ebis	TFH 1 323X2M	1253	35 400,00	198	42 480,00
Kastenwagen L3H2 3,5t Blue dCi 150 Euro6ebis	TFH 1 323X3M	1253	36 600,00	198	43 920,00
Kastenwagen L3H2 3,5t Blue dCi 150 Automatik Euro6ebis	TFH 1 323X3A	1233	38 900,00	209	46 680,00
Kastenwagen L3H2 3,5t Blue dCi 170 Euro6ebis	TFH 1 323X4M	1253	37 800,00	198	45 360,00
Kastenwagen L3H2 3,5t Blue dCi 170 Automatik Euro6ebis	TFH 1 323X4A	1233	40 100,00	209	48 120,00
Kastenwagen L3H2 3,5t Blue dCi 170 EuroVIe (für schwere Umbauten, unvollständiges Fahrzeug)	TFH 1 323V4M	1253	37 800,00	292	45 360,00
Kastenwagen extra L3H2 3,3t Blue dCi 130 Euro6ebis	TFH 2 322X2M	1033	36 600,00	197	43 920,00
Kastenwagen extra L3H2 3,3t Blue dCi 150 Euro6ebis	TFH 2 322X3M	1030	37 800,00	202	45 360,00
Kastenwagen extra L3H2 3,3t Blue dCi 150 Automatik Euro6ebis	TFH 2 322X3A	1012	40 100,00	208	48 120,00
Kastenwagen extra L3H2 3,3t Blue dCi 170 Euro6ebis	TFH 2 322X4M	1033	39 000,00	197	46 800,00
Kastenwagen extra L3H2 3,3t Blue dCi 170 Automatik Euro6ebis	TFH 2 322X4R	1012	41 300,00	208	49 560,00
Kastenwagen extra L3H2 3,5t Blue dCi 130 Euro6ebis	TFH 2 323X2M	1233	37 100,00	198	44 520,00
Kastenwagen extra L3H2 3,5t Blue dCi 150 Euro6ebis	TFH 2 323X3M	1233	38 300,00	198	45 960,00
Kastenwagen extra L3H2 3,5t Blue dCi 150 Automatik Euro6ebis	TFH 2 323X3A	1212	40 600,00	209	48 720,00
Kastenwagen extra L3H2 3,5t Blue dCi 170 Euro6ebis	TFH 2 323X4M	1230	39 500,00	198	47 400,00
Kastenwagen extra L3H2 3,5t Blue dCi 170 Automatik Euro6ebis	TFH 2 323X4A	1210	41 800,00	209	50 160,00

### ACHTUNG UMBAUTEN:

Bei typisierungspflichtigen Auf- und Umbauten, durch die die Bezugsmassengrenze von 2840 kg überschritten wird, muss eine Version mit Abgasnorm EURO VIe gewählt werden. Bei EURO VIe Versionen mit einer Bezugsmasse unter 2380 kg wird das COC nur unvollständig ausgestellt. In diesem Fall muss ein Auf- oder Umbau erfolgen, der die Bezugsmasse auf über 2380 kg erhöht. Die Bezugsmasse ist definiert als die Leermasse mit 100% Betriebsstoffen und 90% Tankfüllung plus 100 kg (für den Fahrer und weitere 25 kg für mitgenommenes Zubehör).

	Bestellcode	maximale Nutzlast in kg	Nettopreis ohne Optionen	CO <sup>2</sup> in g/km	Bruttopreis 2025
<b>L3H3 (Radstand lang, Hochdach Einzelbereifung), 14,8m<sup>3</sup>, Laderaum L x B x H = 3857 x 1789 x 2119 mm</b>					
Kastenwagen L3H3 3,5t Blue dCi130 Euro6ebis	TFH1333X2M	1229	36 400,00	203	43 680,00
Kastenwagen L3H3 3,5t Blue dCi150 Euro6ebis	TFH1333X3M	1229	37 600,00	203	45 120,00
Kastenwagen L3H3 3,5t Blue dCi150 Automatik Euro6ebis	TFH1333X3A	1209	39 900,00	210	47 880,00
Kastenwagen L3H3 3,5t Blue dCi170 Euro6ebis	TFH1333X4M	1229	38 800,00	203	46 560,00
Kastenwagen L3H3 3,5t Blue dCi170 Automatik Euro6ebis	TFH1333X4A	1209	41 100,00	209	49 320,00
Kastenwagen extra L3H3 3,5t Blue dCi130 Euro6ebis	TFH2333X2M	1208	38 100,00	204	45 720,00
Kastenwagen extra L3H3 3,5t Blue dCi150 Euro6ebis	TFH2333X3M	1208	39 300,00	204	47 160,00
Kastenwagen extra L3H3 3,5t Blue dCi150 Automatik Euro6ebis	TFH2333X3A	1189	41 600,00	211	49 920,00
Kastenwagen extra L3H3 3,5t Blue dCi170 Euro6ebis	TFH2333X4M	1208	40 500,00	204	48 600,00
Kastenwagen extra L3H3 3,5t Blue dCi170 Automatik Euro6ebis	TFH2333X4A	1189	42 800,00	210	51 360,00

## Kastenwagen Einzelkabine Heckantrieb

	Bestellcode	maximale Nutzlast in kg	Nettopreis ohne Optionen	CO <sup>2</sup> in g/km	Bruttopreis 2025
<b>L4H3 (Radstand lang + langer Überhang, Maxidach, Einzelbereifung), 17m<sup>3</sup>, Laderaum L x B x H = 4493 x 1789 x 2119 mm</b>					
Kastenwagen L4H3 3,5t Blue dCi150 EuroVle Hinterradantrieb Einzelbereifung	PFG1L4333M	962	38 600,00	348	46 320,00
Kastenwagen L4H3 3,5t Blue dCi170 EuroVle Hinterradantrieb Einzelbereifung	PFG1L4334M	962	39 800,00	359	47 760,00
Kastenwagen L4H3 3,5t Blue dCi150 EuroVle Hinterradantrieb Zwillingsbereifung	PFG1L433T3M	834	39 600,00	348	47 520,00
Kastenwagen L4H3 3,5t Blue dCi170 EuroVle Hinterradantrieb Zwillingsbereifung	PFG1L433T4M	834	40 800,00	359	48 960,00
Kastenwagen EXTRA L4H3 3,5t Blue dCi150 EuroVle Hinterradantrieb Einzelbereifung	PFG2L4333M	941	40 300,00	348	48 360,00
Kastenwagen EXTRA L4H3 3,5t Blue dCi170 EuroVle Hinterradantrieb Einzelbereifung	PFG2L4334M	941	41 500,00	359	49 800,00
Kastenwagen EXTRA L4H3 3,5t Blue dCi150 EuroVle Hinterradantrieb Zwillingsbereifung	PFG2L433T3M	854	41 300,00	348	49 560,00
Kastenwagen EXTRA L4H3 3,5t Blue dCi170 EuroVle Hinterradantrieb Zwillingsbereifung	PFG2L433T4M	854	42 500,00	359	51 000,00

# Ausstattung

## Kastenwagen

- 4 Jahre Garantie\*

### AUDIO, NAVI & KOMMUNIKATION

- Open R-Link mit 10-Zoll Display (ohne Navigation)

### AUSSENAUSSTATTUNG

- 16" Stahlfelgen
- Außenspiegel elektrisch einstell- und beheizbar
- Radzierblenden VANGO
- Reifenreparatur-Kit

### FAHREN & TECHNIK

- Aktiver Notbremsassistent mit City-Funktion und mit Fußgänger-Radfahrerererkennung
- Bordcomputer monochrome 3,5 Zoll
- Elektronisches Stabilitätsprogramm (ESC) mit Extended Grip, Berganfahrhilfe (HSA), Anhänger Stabilisator, ABS, Seitenwind-Assistent (SWA) und Antriebsschlupfregelung (ASR)
- Intelligenter Geschwindigkeitsassistent (ISA) mit Verkehrszeichenerkennung und Geschwindigkeitswarner
- Spurhalteassistent mit Lenkeingriff
- Tempomat mit Geschwindigkeitsbegrenzer

### FARBEN & POLSTERUNGEN

- Stoffpolsterung dunkelgrau meliert mit grauen Nähten
- Innenraumharmonie schwarz

### SITZE & KOMFORT

- 12-Volt und USB-C Anschluss Armaturenbrett
- 2x 3-Tasten-Schlüssel
- Ablagefächer im Armaturenbrett und in den Türen
- Beifahrer- Doppelsitzbank
- Elektrische Fensterheber
- 6-fach verstellbarer Fahrersitz
- Heizung und Lüftung
- Handschuhfach offen
- Höhenverstellbares Lenkrad
- Kopfstützen höhenverstellbar

- Zentralverriegelung der Türen mit Fernbedienung

### LICHT & SICHT

- Einparkhilfe hinten
- LED Tagfahrlicht
- Lichteinschaltensor
- Abblendlicht LED, Fernlicht Halogen

### SICHERHEIT

- 3-Punkt-Sicherheitsgurte mit Gurtkraftbegrenzer, Gurtwarnern und Gurtstraffer
- Alkohol Interlock Vorverkabelung
- Anti-Blockier-Bremssystem (ABS) mit Notbremsassistent und Bremskraftverteilung
- E-Call Notrufsystem
- Fahrerairbag
- Müdigkeits- und Aufmerksamkeitswarner
- Reifendruckkontrollsystem (aktiv)

### TÜREN, FENSTER UND LADERAUM

- Befestigungsösen am Laderaumboden (8x bei L2, 10x bei L3 und 12x bei L4)
- Hecktüren 180°, verblecht
- Seitenverkleidungen nur an den Türen
- Laderaumbeleuchtung
- Schiebetür rechts, verblecht
- Seitenwand links verblecht
- Trennwand

## Kastenwagen EXTRA (zusätzlich/unterschiedlich zu Kastenwagen)

### AUDIO, NAVI & KOMMUNIKATION

- Induktives Laden für Smartphones

### FARBEN & POLSTERUNGEN

- Stoffpolsterung Extra (grau meliert mit blauen Nähten)

### SITZE & KOMFORT

- 6-fach verstellbarer Fahrersitz mit Lendenwirbelstütze und verstellbarer Armlehne
- Beifahrerdoppelsitzbank mit Staufach und mobilem Büro
- Beleuchtung Fahrgastraum LED

- Easy-Life Schubfach

- elektrische Fensterheber vorne mit Impulsschaltung
- geschlossene Ablagefächer im Armaturenbrett
- Klimaanlage manuell

### LICHT & SICHT

- Licht- und Regensensor

### TÜREN, FENSTER UND LADERAUM

- 12-V-Anschluss im Laderaum an der D-Säule
- Dämmung und Verkleidung der Kabinenrückwand
- Ladekantenschutz an den Hecktüren

\*davon in den ersten beiden Jahren ohne Kilometerbeschränkung (im Jahr 3-4 Verlängerung durch eine Renault GMP+ Garantie bis maximal 150.000 km). Der Deckungsumfang der Verlängerungsgarantie für ihr Fahrzeug ist auf der Renault Homepage [www.renault.at](http://www.renault.at) unter Service & Zubehör -> Garantie-und-Garantieverlängerung <https://www.renault.at/garantie-und-garantieverlaengerung.html> zu finden

# Optionen

Unverbindlich empfohlener Verkaufspreis in €

	Gewicht in kg l)	Bestellcode	KASTEN-WAGEN	EXTRA	Nettopreis	Bruttopreis inkl. USt.
<b>AUDIO, NAVI &amp; KOMMUNIKATION</b>						
<b>Cool &amp; Navi Paket:</b> Open R-Link mit 10"-Display, Navigation und integriertem Google und Klimaanlage manuell	7	PCU76	○	-	1 300,00	1 560,00
<b>Auto-Cool &amp; Navi Paket:</b> Open R-Link mit 10"-Display, Navigation und integriertem Google und Klimaautomatik	7	PCU78	○	-	1 550,00	1 860,00
	1	PCL52	-	○	450,00	540,00
Open R-Link mit 10"-Display, Navigation und integriertem Google	0	NA485	○	○	250,00	300,00
Induktives Laden für Smartphones (bis zu 15W)	0	WICH0	○	●	70,00	84,00
<b>AUSSENAUSSTATTUNG</b>						
Anhängekupplung (nur mit DBWIA)	28	TWBPW	○	○	500,00	600,00
Ersatzrad	37	SPTY0	○	○	250,00	300,00
Ganzjahresreifen (nicht mit Heckantrieb)	0	TYALS	○	○	250,00	300,00
Schmutzfänger vorne	0	FMDG0	○	○	50,00	60,00
Schmutzfänger vorne und hinten	0	FRMG0	○	○	70,00	84,00
Spezial- und Metallic-Lackierung	0	FARBCODE	○	○	600,00	720,00
Seite Frontgrill lackiert in Wagenfarbe (nur mit Lackierung Weiß, Star-Grau und Agave-Grün, Gratis-Pflichtoption)	0	ACCTO1	○	○	-	-
Trittstufe am Heck (nicht für Heckantrieb)	9	RSTBO	○	○	200,00	240,00
Unterfahrschutz aus Metall (Stahl, 15mm)	11	KTAGR	○	○	250,00	300,00
<b>FAHREN &amp; TECHNIK</b>						
digitaler Tachograph (Fahrtenschreiber)	1	TCGR2	○	○	750,00	900,00
Luftfederung an der Hinterachse, Höhenverstellung bis zu 110mm (nur mit DBWIA, nicht mit Heckantrieb)	32	LVCO0	○	○	2 200,00	2 640,00
Toter-Winkel-Warner (nicht mit ITP15)	1	BSD00	○	○	300,00	360,00
<b>Vorbereitungspaket Umbau:</b> Schnittstelle für Aufbauten, Steckverbindung für Motorinformationen, 2-polige elektrische Schnittstelle für Umbauten, je 12V-24A und Vorrüstung für Aufbauelektrik	1	PCL50	○	○	300,00	360,00
Schnittstelle für Aufbauten und Steckverbindung für Motorinformationen	1	DBWIA	○	○	50,00	60,00
2-polige elektrische Schnittstelle für Umbauten, je 12V-24A	0	WIADA	○	○	50,00	60,00
Vorrüstung für Aufbauelektrik (52-poliger R380-Stecker an der B-Säule)	0	RCDEV	○	○	200,00	240,00
Verstärkte Batterie	0	REFBT	○	○	200,00	240,00
elektronische Bremsbelagverschleißanzeige	1	WBRIN	○	○	50,00	60,00
Umbau-Kriterium 4 (verpflichtend bei aerodynamischen Veränderungen)	0	EMRD4	○	○	-	-
Nebenantrieb am Motor (nicht für Automatik)	1	PWTKE	○	○	200,00	240,00

1) Angaben circa, versionsabhängig und ohne Gewähr, rechtlich nicht bindend, nur zu Vergleichszwecken! ● Serie / ○ Option / - nicht verfügbar

# Optionen

Unverbindlich empfohlener Verkaufspreis in €

	Gewicht in kg l)	Bestellcode	KASTEN-WAGEN	EXTRA	Nettopreis	Bruttopreis inkl. USt.
<b>SITZE &amp; KOMFORT</b>						
6-fach verstellbarer Fahrersitz mit verstellbarer Armlehne	2	DRST2	○	-	80,00	96,00
6-fach verstellbarer Fahrersitz mit Lendenwirbelstütze und verstellbarer Armlehne	2	DRST3	○	●	180,00	216,00
Fahrer- und Beifahrersitz beheizbar (bei Doppelsitzbank nur außen, nur mit DRST2 oder DRST3 und nur mit ASST2, ASST3 oder ASST5)	1	HTS02	-	○	200,00	240,00
Gefederter Schwingsitz für Fahrer (bei EXTRA nur mit Standardpolsterung CLS00, nicht mit HTS02)	25	DRST5	○	○	600,00	720,00
manuelle Klimaanlage	8	PCU80 (ACD00+1234Y)	○	●	1100,00	1320,00
1-Zonen-Klimaautomatik	8	PCV16	○	-	1400,00	1680,00
<b>Mobiles Büro-Paket:</b> Beifahrerdoppelsitzbank mit Staufach und mobilem Büro, Easy-Life Schubfach und geschlossene Ablagefächer im Armaturenbrett	9	PCV08	○	●	300,00	360,00
Beifahrerdoppelsitzbank mit Staufach und mobilem Büro	8	ASST3	○	●	200,00	240,00
Beifahrerdoppelsitzbank mit Staufach (66Liter)	3	ASST2	○	-	120,00	144,00
Beifahrereinzelsitz 6-fach verstellbar mit verstellbarer Armlehne und Lendenwirbelstütze (nur mit DRST2/ DRST3 und PCV0U, bei EXTRA nur mit IMI00 oder CLS00, nicht mit PCV0A)	3	ASST5	○	○	200,00	240,00
Geschlossene Ablagefächer im Armaturenbrett	0	UDBS2	○	●	50,00	60,00
Easy-Life Schubfach	2	GLB03	○	●	100,00	120,00
Dämmung und Verkleidung der Kabinenrückwand	2	PPINS	○	●	100,00	120,00
Beleuchtung Fahrgastraum LED	0	RMLT2	○	●	50,00	60,00
Kunstlederpolsterung (nur mit DRST2/ DRST3/ DRST5 oder ASST5 und ABCXL FAB02)	3	IMI00	○	○	200,00	240,00
zusätzlicher Schlüssel	0	ADDKE	○	○	80,00	96,00
<b>LICHT &amp; SICHT</b>						
<b>Sicht-Paket:</b> Einparkhilfe vorne, hinten und seitlich, 360°, Rückfahrkamera und Wideview in der Sonnenblende Beifahrerseite (nicht mit BSD00)	0	PCU54	○	○	600,00	720,00
beheizbare Windschutzscheibe	0	HTWSN	○	○	100,00	120,00
Einparkhilfe vorne, hinten und seitlich, 360° (nicht mit BSD00)	0	ITP15	○	○	400,00	480,00
Innenspiegel (nur mit PCU60/PCU62)	0	RVIMA	○	○	50,00	60,00
Regensensor (Serie bei Automatik und EXTRA)	0	ALAWP	○	●	100,00	120,00
Nebelscheinwerfer mit Abbiegelicht und Fernlichtassistent (nur mit ALAWP)	0	PCU28	○	○	360,00	432,00
Rear-View-Assist (digitaler Innenspiegel)	0	RVICM	○	○	900,00	1080,00
Rückfahrkamera	1	RRCAM	○	○	300,00	360,00
"Wideview Mirror" in der Sonnenblende Beifahrerseite	0	WARV0	○	○	70,00	84,00
<b>SICHERHEIT</b>						
<b>Airbagpaket 1:</b> Fahrer- und Beifahrerairbag und Seitenairbag auf Fahrerseite (nur mit HTS02)	5	PCV0A	-	○	250,00	300,00
Fahrer- und Beifahrerairbag	3	PCV0U	○	○	150,00	180,00
Alarmanlage (perimetrisch und volumetrisch)	1	ALAR3	○	○	500,00	600,00
zusätzliche Zentralverriegelung: Superlock	0	CLKS0	○	○	100,00	120,00

1) Angaben circa, versionsabhängig und ohne Gewähr, rechtlich nicht bindend, nur zu Vergleichszwecken!

3) Achtung: Fahrzeug verliert Vorsteuerabzugsfähigkeit, außer DOKA

● Serie/ ○ Option / - nicht verfügbar

# Optionen

Unverbindlich empfohlener Verkaufspreis in €

	Gewicht in kg l)	Bestellcode	KASTEN-WAGEN	EXTRA	Nettopreis	Bruttopreis inkl. USt.
<b>TÜREN, FENSTER UND LADERAUM</b>						
<b>Laderaumschutz-Paket halbhoch:</b> Holzboden und Laderaumseitenverkleidung aus Holz (halbhoch, ohne Radkästen)	61	PCU90	○	○	650,00	780,00
<b>Laderaumschutz-Paket halbhoch Plus:</b> Holzboden, Laderaumseitenverkleidung aus Holz (halbhoch, ohne Radkästen), Verzurrösen an den Laderaumwänden und LED-Beleuchtung	63	PCU64	○	○	800,00	960,00
<b>Laderaumschutz-Paket komplett:</b> Holzboden, Laderaumseitenverkleidung aus Holz (komplett, ohne Radkästen), Verzurrösen an den Laderaumwänden und LED-Beleuchtung	79	PCU94	○	○	1 200,00	1 440,00
<b>Laderaumschutz-Paket komplett POLYPRO:</b> Holzboden, Laderaumseitenverkleidung POLYPRO (ohne Radkästen), Verzurrösen an den Laderaumwänden und LED-Beleuchtung	50	PCK40	○	○	1 300,00	1 560,00
Holzboden im Laderaum (10mm Pressspan + Anti-Rutsch-Beschichtung)	42	RRWFL	○	○	400,00	480,00
Polypropylenseitenverkleidung, hoch (ohne Radkästen) (nur mit RRWFL)	16	ICTF3	○	○	700,00	840,00
LED-Beleuchtung im Laderaum	1	LULI2	○	○	150,00	180,00
<b>Fenster-Paket 2:</b> Trennwand geschlossen mit Fenster vergittert, Hecktüren 180°, verglast und beheizbar (nur mit RVIMA)	7	PCU62	○	○	400,00	480,00
<b>Fenster-Paket 3:</b> Trennwand geschlossen mit Fenster vergittert, Hecktüren 270°, verglast und beheizbar (nur mit RVIMA, nicht mit Heckantrieb)	7	PCU60	○	○	450,00	540,00
Trennwand geschlossen mit Fenster vergittert	2	PPN04	○	○	170,00	204,00
Fenster-Paket Hecktüren 180°, beheizbar	4	PCV06	○	○	250,00	300,00
Fenster-Paket Hecktüren 270°, beheizbar	4	PCV04	○	○	300,00	360,00
Hecktüren verblecht, Öffnungswinkel 270° statt 180°	1	PDS27	○	○	150,00	180,00
Schiebetür links, ohne Fenster	40	LSLNW	○	○	650,00	780,00
Türgriff Hecktüren zusätzlich mit Schloss	1	RDMIN	○	○	30,00	36,00
Hecktüren von Innen über zusätzlichen Türgriff entriegelbar (nicht mit Laderaumschutz-Paketen)	0	RDIO0	○	○	30,00	36,00
Verzurrösen an den Laderaumwänden 8 Stück (4x C-Säule, 4x D-Säule) ISO27956	1	TDHFS	○	○	40,00	48,00
Ladekantenschutz an den Hecktüren	1	LUKP0	○	●	50,00	60,00
I2-V-Anschluss im Laderaum an der D-Säule	0	ASOC7	○	●	50,00	60,00

# Farben / Polsterungen

	KASTENWAGEN
<b>Polsterung</b>	
●	Stoffpolsterung dunkelgrau meliert mit grauen Nähten (CLS00)
<b>Innenharmonie</b>	
●	Interieurfarbe schwarz
<b>Uni-Lackierung</b>	
Arktis-Weiß / QNG	●
<b>Matt-Lackierung</b>	
Urban-Grau / KPW	○
<b>Metallic-Lackierung</b>	
Agave-Blau / DQG	○
Perlmutter-Schwarz / 676	○
Star-Grau / KNH	○
Stahl-Blau / J47	○
Feuerwehr-Rot / 071	○

1) Angaben circa, versionsabhängig und ohne Gewähr, rechtlich nicht bindend, nur zu Vergleichszwecken!  
3) Achtung: Fahrzeug verliert Vorsteuerabzugsfähigkeit, außer DOKA

● Serie / ○ Option / - nicht verfügbar

# Abmessungen

Abmessungen (mm)	Einzelkabine Einfachbereifung			
	L2H2	L3H2	L3H3	L4H3
Ladevolumen (m <sup>3</sup> )	10,8	13	14,8	17
Radstand	3585	4215		
Gesamtlänge	5780	6315		7075
Überhang vorne	970			
Überhang hinten	1225			1890
Vordere Spurweite	1770			1780
Hintere Spurweite	1730			1615
Gesamtbreite/ mit Aussenrückspiegel	2080/2466			2095/2466
Höhe bei Leergewicht	2500		2780	
Bodenfreiheit mit Ladung	195			
Dachhöhe vorne bei 14°	1040			
Dachhöhe innen	1885		2119	
Obere Eingangsbreite der Hecktüren	1521			
Untere Eingangsbreite der Hecktüren	1537			
Mass zwischen den Radhäusern	1380 / ZB:1080			
Maximale Innenbreite	1789			
Eingangsbreite der Schiebetür	1312			
Öffnungshöhe hinten	1755			1659
Ladelänge (am Boden)	3225	3857		4493
Ladelänge (1,1m vom Boden)	3004	3634		4286
Eingangshöhe der Schiebetüre	1753			1657
Höhe Ladekante	570		665 / ZB:715	

## Dimensions (mm)

fourgon

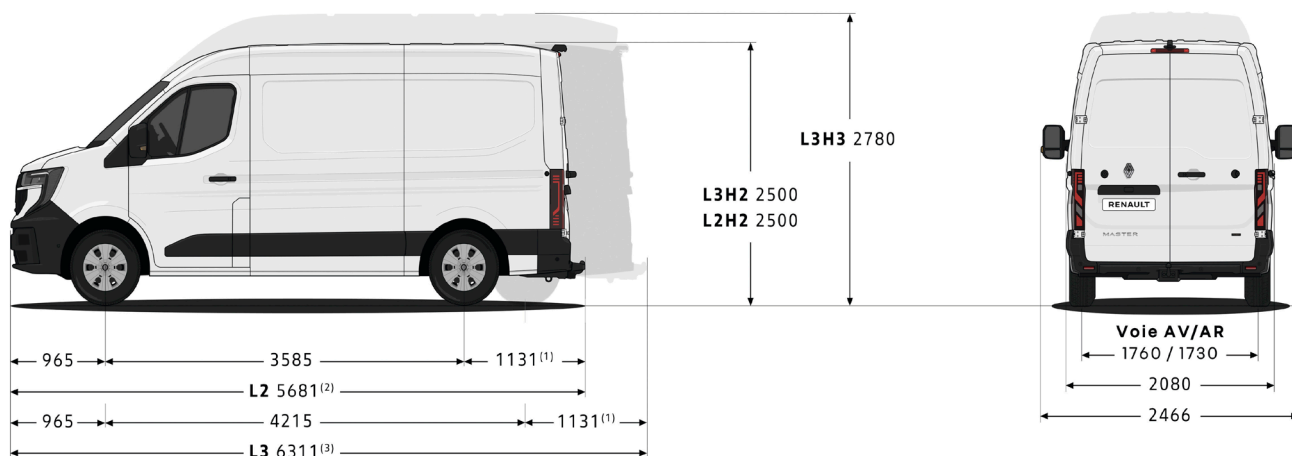

# Technische Daten

	Euro 6Ebis/Vle			
	dCi 105	dCi 130	dCi 150	dCi 170
<b>Motor</b>				
Hubraum (cm <sup>3</sup> )	1997			
Anzahl Zylinder / Ventile	4/16			
Maximale Leistung kW (PS) bei U / min.	77 (105)	96 (130)	110 (150)	125 (170)
Maximales Drehmoment (Nm) bei 3500 U/min	330	350	360	380
Einspritzung	common rail			
Treibstoff	Diesel			
Abgasnorm / Katalysator / Partikelfilter	Euro 6Ebis / ja / ja			
Wartungsintervalle (km / Jahre)	40.000 / alle 2 Jahre			
<b>Getriebe</b>				
Anzahl Gänge	manuell: 6 / Automatik: 9 (Wandlerautomatik)			
Stop & Start / Energy Smart Management	ja / ja			
Höchstgeschwindigkeit	150	162	170	177
Beschleunigung 0 auf 100km/h in Sekunden	17,2	14,3	13,0	12,0
CO2 (g/km)	192	194 - 197	194 - 209	194 - 198 / Vle: 292
kombiniert l/100 km	7,4	7,5 - 7,7	7,5 - 7,7	7,6 - 7,7
<b>Bremsanlage</b>				
Vorne: Scheiben belüftet Ø / Einfachbereifung (mm)	305x28 (innenbelüftet)			
Hinten: Scheiben Ø / Einfachbereifung (mm)	300x20			
<b>Füllmengen</b>				
Treibstofftank (l)	80			
Adbluetank (l)	22			
<b>Bereifung</b>				
Reifendimensionen	205/75 R16			
<b>Lenkung</b>				
Wendekreis zwischen Gehsteigen (m)	L2: 12,8 / L3+L4: 14,9			
Anzahl Lenkradumdrehungen	3,7			
<b>Lasten (in kg)</b>				
Anhängelast gebremst / ungebremst	2500 (4,0t: 2000) / 750 Heckantrieb: 3500 / 750			
Dachlast	200			
Maximal zulässiges Gesamtgewicht VA	1950 (4,0t: 2070)			
Maximal zulässiges Gesamtgewicht HA	2000 (4,0t: 2370)			
Gesamtzuggewicht	3,3t: 5800 3,5t + 4,0t 6000 Heckantrieb: 7000			

# Zubehör



## Dachträger, Durchgang & Leiter

Transportieren Sie mittels Dachträger zusätzlich 150 kg oder 160 kg (je nach Ausführung). Zugänglich über eine hintere Leiter für sicheres Beladen.



## Fußmatten

Die komfortablen Fußmatten aus Gummi oder Textil sind schmutzabweisend und schützen den Fußraum Ihres Master. Sie sind pflegeleicht und im Handumdrehen mittels Sicherheitsclips zu befestigen.



## Laderaumschutz

Erhältlich in 3 Ausführungen: Standardholz, Premium-Holz und innovatives Polypropylen. Maßgeschneidert schützen diese den Ladebereich und halten Ihre Ausrüstung griffbereit an Ort und Stelle.



## Anhängerkupplungen

Mit den Renault Anhängerkupplungen können Sie Anhänger sowie professionelle Ausrüstung sicher ziehen. Je nachdem was Sie transportieren möchten, stehen passende Varianten für die verschiedenen Modelle zur Verfügung.



© P. Mc Leon

# RENAULT MASTER

#### **RENAULT** Garantie

Beim Kauf eines Renault Master erhalten Sie folgende Garantieleistungen: · 4 Jahre Garantie davon in den ersten beiden Jahren ohne Kilometerbeschränkung (im Jahr 3-4 Verlängerung durch Renault GMP+ Garantie\* bis maximal 150.000 km) · 3 Jahre Lackgarantie · 6 Jahre Garantie gegen Durchrostung

#### **RENAULT** Plus Garantie „Upgrade“

Nach Ablauf der Garantie können Sie auf Wunsch weiterhin unter Garantie fahren. Dafür steht Ihnen die Renault Plus Garantie zur Verfügung. Verschiedene Varianten hinsichtlich Kilometerleistung und Laufzeit können modellabhängig angefragt werden. Sie haben bis zu 1 Jahr nach Erstzulassung Ihres Fahrzeugs Zeit, sich für diese Option zu entscheiden. Ihr Renault Partner wird Sie dazu gerne beraten und Ihnen ein entsprechendes Angebot vorlegen.

#### **RENAULT** Assistance

Pannenservice für die Dauer der Garantie, gemäß Garantierichtlinien. Rund um die Uhr, 7 Tage pro Woche: Tel. 0800 203 123. Vom Ausland rufen Sie bitte +43 1 680 10 123.

#### **RENAULT** Unfallassistance

Telefonische Betreuung vor Ort im Falle eines Unfalls und Organisation der Pannenhilfe oder Abschleppung zur nächsten Renault Werkstatt. Die Unfallassistance gilt nur in Österreich. Rund um die Uhr, 7 Tage pro Woche: Tel. 0800 203 123.

#### **RENAULT** lebenslange Mobilitätsgarantie

Sie gilt für alle Renault Fahrzeuge bis zu 3,5t im ersten Jahr nach Erstzulassung und verlängert sich durch die Wartung bei einem autorisierten Renault Partner. Alle Leistungen dieser Mobilitätsgarantie gelten für immobilisierende Pannen im In- und Ausland analog dem Deckungsumfang der Mobilitätsgarantie Plus auch für selbst verschuldete Pannen. Rund um die Uhr, 7 Tage pro Woche: Tel. 0800 203 123. Vom Ausland rufen Sie bitte +43 1 680 10 123.

#### **MOBILIZE** Financial Services

Durch die flexible Gestaltung der Eigenmittel, der Laufzeit sowie bei Leasing der jährlichen Km-Leistung entscheiden Sie über die Höhe Ihrer Kredit bzw. Leasingrate. Wir garantieren Ihnen fixe Zinsen für die gesamte Laufzeit, transparente Kosten und bei Leasing die Rücknahme Ihres Fahrzeuges. Mobilize Financial Services bietet auch für Geschäftskunden ein umfassendes Leistungsangebot mit maßgeschneiderten Lösungen, egal ob Sie Ihre Firmenwagen leasen oder kaufen wollen. Weiters kann unser Komplettpaket, bestehend aus Finanzierung, Versicherungen und Services, Ihren individuellen Bedürfnissen angepasst werden.

#### **MOBILIZE** Versicherungen von Mobilize Financial Services

Als Ihr vertrauensvoller und kompetenter Partner in Sachen Versicherungen bietet Ihnen Mobilize Financial Services Produkte, welche an Ihre persönlichen Bedürfnisse angepasst sind. Wir bieten eine Vielzahl an Leistungen, die Ihnen im Schadensfall schnell und unkompliziert weiterhelfen. Unser umfangreiches Versicherungsprogramm besteht aus Haftpflicht- und Kaskoversicherung, Insassen-, Restschuld- sowie GAP- Versicherung. Ihr Renault Partner berät Sie gerne.

\*Der Deckungsumfang der Verlängerungsgarantie für ihr Fahrzeug ist auf der Renault Homepage [www.renault.at](http://www.renault.at) unter Service & Zubehör -> Garantie-und-Garantieverlängerung <https://www.renault.at/garantie-und-garantieverlaengerung.html>

Ihr Händler

Preise, Optionen, Ausstattungen und technische Daten beziehen sich auf Fahrzeugbestellungen ab dem auf der Vorderseite angegebenen Stand. Änderungen vorbehalten.  
Unverbindliche, empfohlene, nicht kartellierte Verkaufspreise inklusive Transportkosten.

Vorbehaltlich Satz- und Druckfehler. Renault Österreich GmbH, 1101 Wien, Laaer Berg-Strasse 64, Tel. 01/680 10-0.

[www.renault.at](http://www.renault.at)